

Mini – Wywrotka MCM 100



Dane techniczne

Typ MCM100	szerokość	długość	wysokość	Wysokość progu
mm	740	1437	1000	620

Silnik	
Honda	GCV 135
Typ	1 cyl. / 4-suwowy
Pojemność	135 cm ³
Moc	3,31 kW (4,5 HP)
Obroty	3600 rpm
Starter	linka
Filtr powietrza	suchy
Filtr paliwa	gaza

Napęd	V-pasek i sprzęgło
Hamulec	autom. Ham. Bezpiecz.

Charakterystyka operac.	
Waga	57 kg
Max. ładowność	140 kg
Pojemność	110 litrów
Wywrot	mechaniczny
Możliwość wspinania	max. 35 %
Prędkość	0 - 4 Km/h w przód 0 - 2 Km/h w tył

Ustawienia koła:



Pozycja ślizgowa



Koło do wolnego obrotu



Blokada dyferencjału

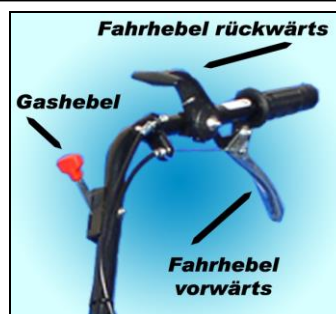



Wood carrying



Multi-Wywrotka MC 140



Zbiornik 200 ltr.,



Szufla śniegowa



Kosiarka bijakowa



Szczotka rotacyjna

Dane techniczne

Typ MC140	width	length	height
mm	740	1630	1000

Silnik	
Honda	GCV160
Typ	1 cyl. / 4-suwowy
Pojemność	160 cm ³
Moc	4,3 kW (5,5 HP)
Ilość obrotów	3600 rpm
Starter	linka
Filtr powietrza	suchy
Filtr paliwa	gaza

Napęd	V pasek
-------	---------

Dane operacyjne	
Waga	76 kg
Max. ładowność	180 kg
Pojemność	110 litrów
Wywrot	mechaniczny / pneumatyczny powrót
Prędkość pracy	0 – 5 Km/h
Możliwość wspinaczki	40 % zależnie od podłoża
Poprzeczne nachylenie	15° zależnie od podłoża, Z podwójnymi kołami
Opony przednie	pneumatyczne 13 x 5.00 - 6
Opony tylne	miekka guma 200 x 50



Pedał odbezpieczenia



Łatwe odchylenie



Rolki z hamulcem



Łatwy dostęp serwisowy



Autoautomatyczna blokada



Multi-Wywrotka elektryczna MCE 400



Wanna na lekki ładunek 450ltr.
wymiary: 1160x850x565mm



Szufla śnieżna 85cm
Z gumą i adapterem

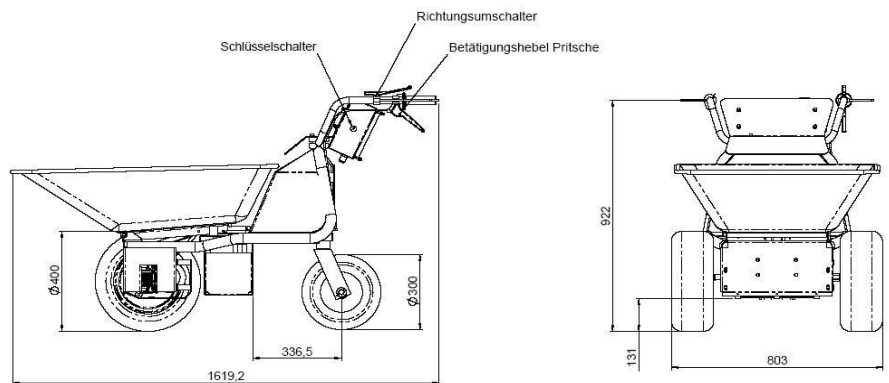

Dane techniczne

Napęd	elektryczny
Napięcie	24V
Moc	1000 W
Możliwość wspinania	max. 40 %
Moment obrotowy	2200 RPM

Dane operacyjne.	
Waga	130 kg
Max. Ładowność	400 kg
Pojemność	110 Liter (standard)
Wywrot	mechaniczny / pneumatycznie blokowany
Czas pracy	8 – 10 h
Prędkość pracy	0 – 6 Km/h do przodu, progresywny 0 – 3 Km/h do tyłu, progresywny

Seryjne wyposażenie fabryczne
2 Akumulatory 12V / 80Ah
Ładowarka
Opony terenowe 16x6.50-8
Dyferencjał
Oś pływająca

Optional extensions
Szczotka rotacyjna 85cm z zasobnikiem 60ltr.
Szczotka rotacyjna 105cm regulowana
Pląg śnieżny 85cm z gumą i adapterem
Łańcuchy śnieżne
Skrzynia transportowa (900 x 790 x 260mm)
Multi-Cleaner 520ltr.
Wanna na lekkie materiały 450ltr. (1160 x 850 x 565mm)
Zbiornik na wodę 200ltr.
Zbiornik na paszę
Siedzenie na sprężynie i hamulec nożny

akcesoria:



Platforma transportowa z regulowaną szerokością



Platforma do transportu drewna



szczotka 105cm – napędzana mechanicznie z adapterem



szczotka 85cm – napędzana mechanicznie



Siedzenie ze sprężyną, Hamulec nożny i adapter



szczotka 85cm – napędzana mechanicznie



Wózek na pasze 300litr. Zamontowany na MCE400 z dłuższą



Multi-Cleaner typ MCS520 Zamontowany na MCE400 z dłuższą

Wysokiej jakości osprzęt:

- 4-kołowa konfiguracja (duża zaleta w stabilności, lepsze rozłożenie ładunku, Łatwy do jazdy i możliwość przekraczania progów)
- blokowany mechanizm różnicowy daje możliwość poruszania się po stromych stokach, jednakże nie ma możliwości zawracania kołami sterującymi
- max. ładowność: 400kg
- czas pracy: 8-10 godzin
- seryjnie zintegrowana ładowarka
- seryjne opony terenowe 16x6.5x8
- seryjny siłownik gazowy do wywrotu lekkich ładunków
- dłuższa rama dla lepszej stabilności
- dźwignia z przyciskiem na kciuk dla lepszego kierowania
- stalowa rama rurowa fi 40mm
- bezobsługowe 2 –celowe baterie 12V 80AH
- skrzynia biegów z dyferencjałem
- przełożenie 1:21

Sugerowane użycie:

- Festyny / szkółki drzew / uczelnie / spółdzielnie
- cywilne prace inżynierskie
- budowanie domów
- firmy wynajmujące sprzęt budowlany
- lokalne zarządy (np. Utrzymanie czystości, odśnieżanie, utrzymanie dróg i chodników itp.)
- firmy czyszczące
- rolnictwo (np. przewożenie paszy, prace transportowe, itp.)
- stajnie, ośrodki jeździeckie (np do odsysania końskich bobków z placów jeździeckich, równanie placów jeździeckich, wywóz obornika z boksów, itp .)
- dla osób na emeryturze(różne prace około domowe)
- firmy, szpitale, zakłady, dealerzy samochodowi, itp. (wszędzie tam gdzie spadające liście muszą zostać zebrane z dróg i placów, oraz inne prace transportowe)
- właściciele ziem (np. przewożenie skoszonej trawy, drewna, usuwanie śniegu, itp.)
- armia / straż pożarna / obrona cywilna
- winnice
- firmy obróbki kamienia
- pola kempingowe (do przemieszczania kempingów, prac transportowych, itp.)
- leśnictwo i myślistwo (do przewożenia paszy dla zwierząt w okresie zimowym oraz innych zadań leśniczych)
- ogrody zoologiczne